

1 Déverrouiller et enlever la clef de sécurité.

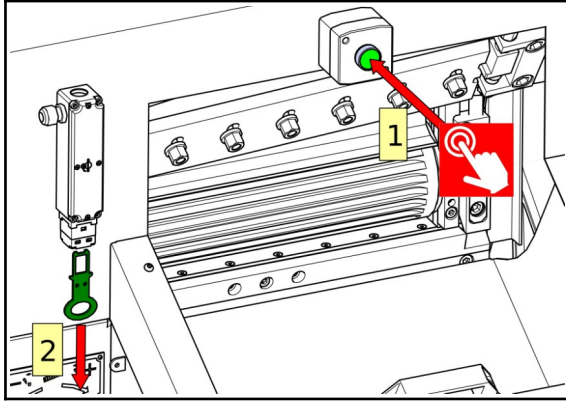

2 Ouvrir le garant avant et les grandes portes latérales.

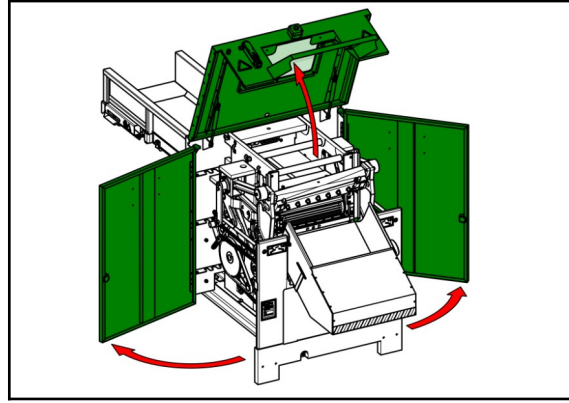

3 Couper le courant au sectionneur et placer un cadenas.

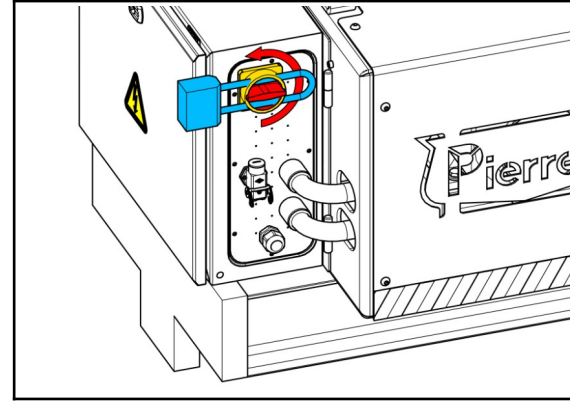

4 Mettre des gants adéquats.



5 Enlever la bavette de sortie et le garant avant central.

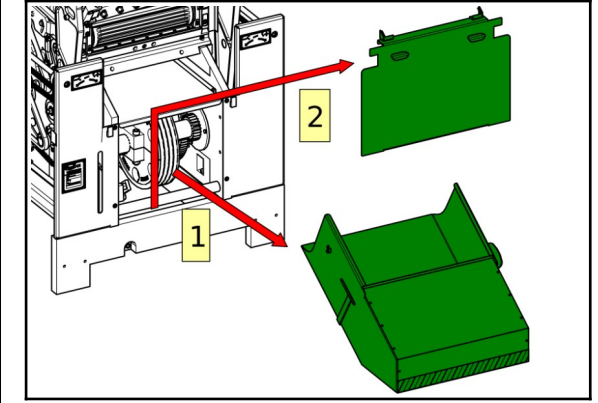

6 Positionner le système de coupe en position haute et le bloquer avec la barre de sécurité.

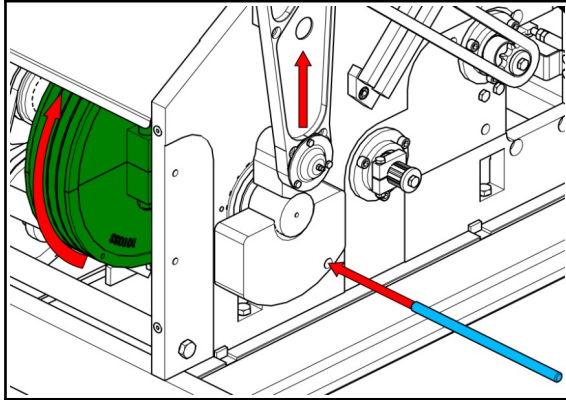

7 Lever le rouleau cannelé et le bloquer.

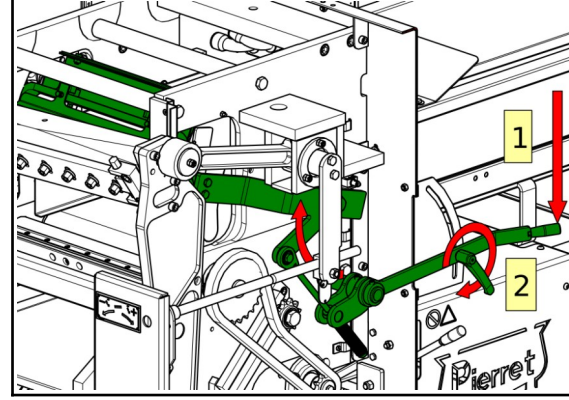

8 Nettoyer la machine et son espace de travail.

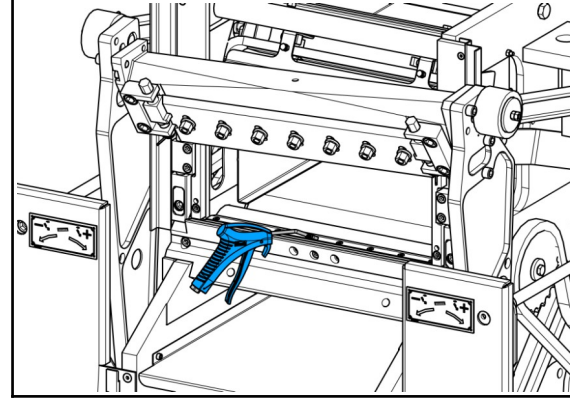

9 Enlever tous les écrous à l'exception de l'écrou central.

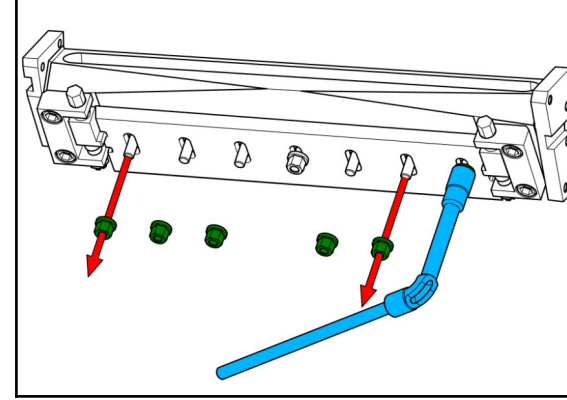

10 Maintenir le couteau mobile, enlever l'écrou central, enlever le couteau.

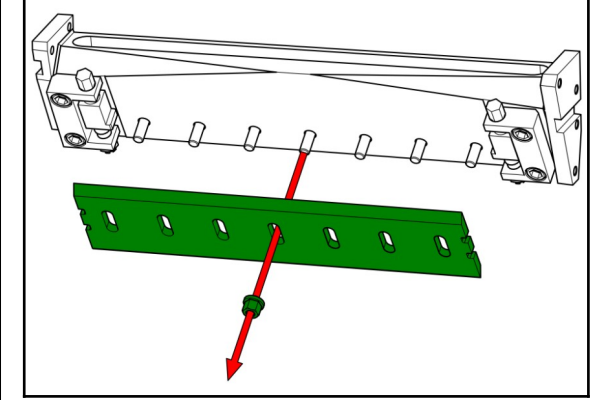

11 Desserrer les vis et décaler les brides vers le haut.

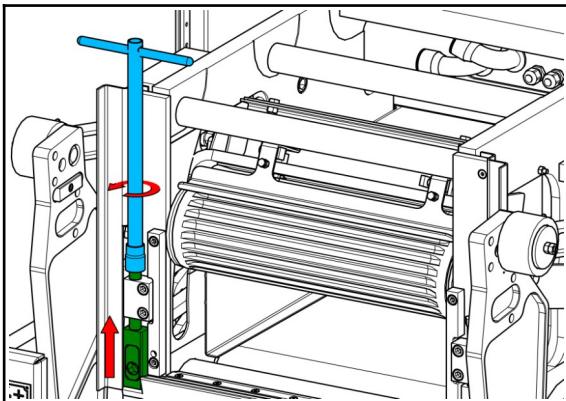

12 Enlever la vis centrale du couteau fixe.

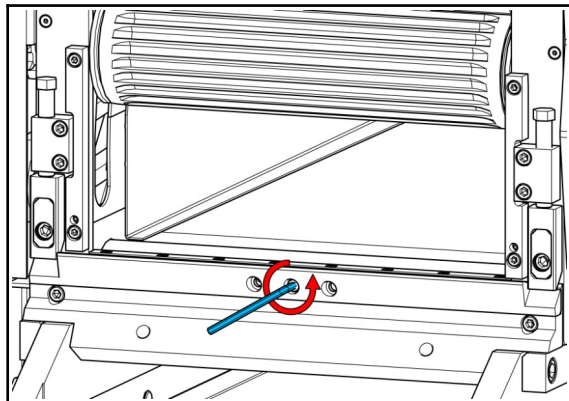

13 Enlever le couteau fixe.

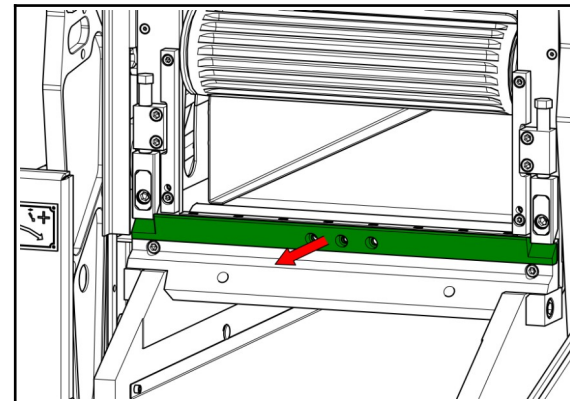

14 Nettoyer l'emplacement des couteaux, si nécessaire avec du papier de verre.

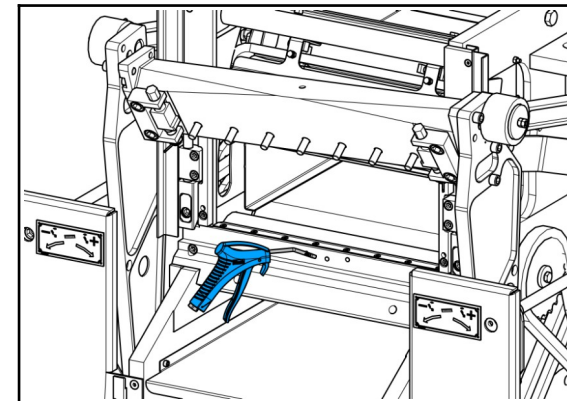

15 Monter le nouveau couteau fixe avec des épaisseurs si nécessaire.

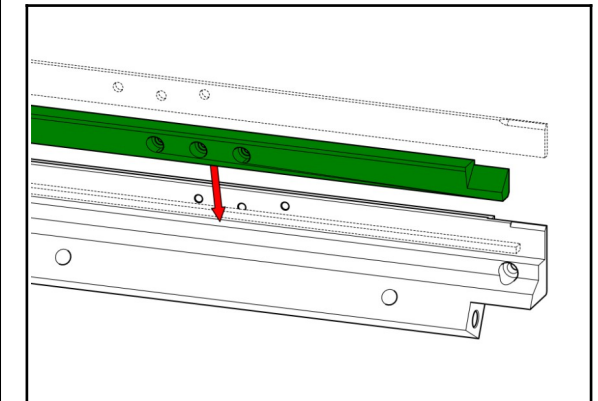

16 Placer la vis centrale du couteau fixe sans la serrer.

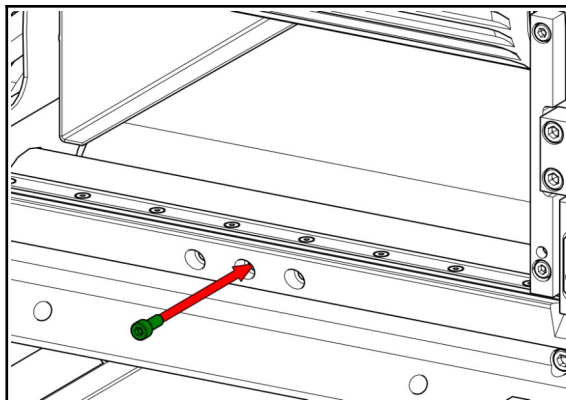

17 Serrer les 2 clames.

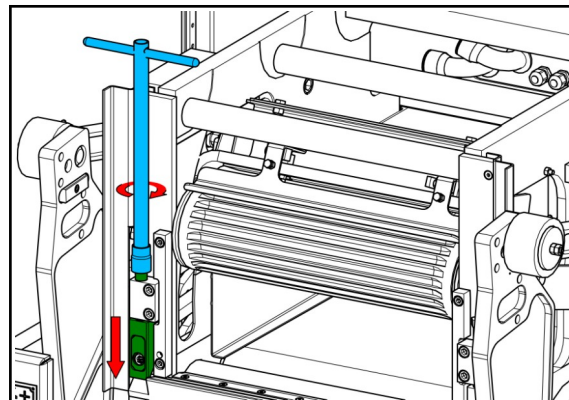

18 Serrer la vis centrale.

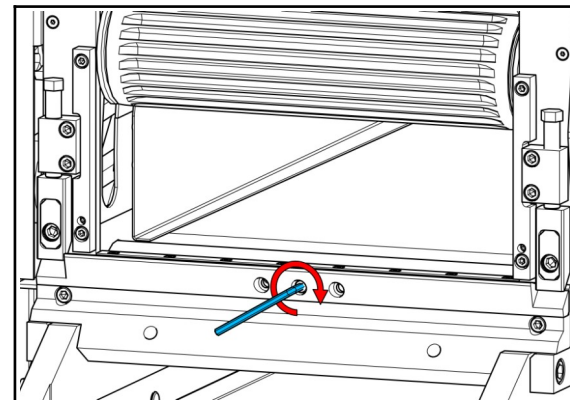

19 Ajuster les 2 guides matières à ± 1 mm en retrait du tranchant du couteau fixe.

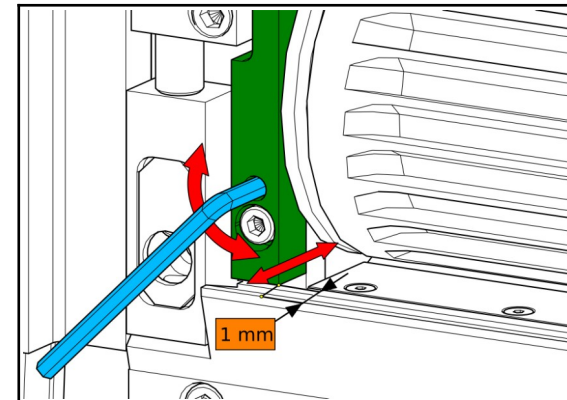

20 Placer le couteau mobile sur le porte-lame (sigle PIERRET à l'endroit).

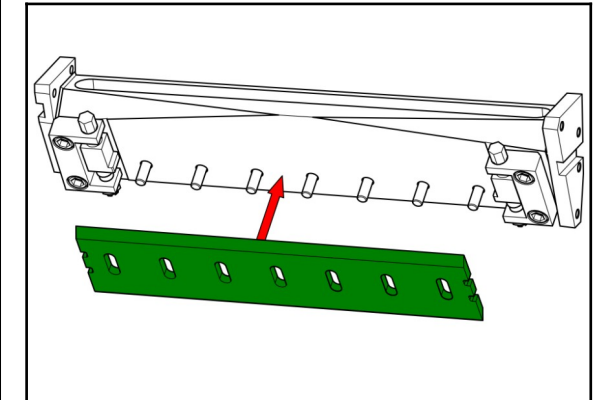

21 Serrer les écrous à la main.

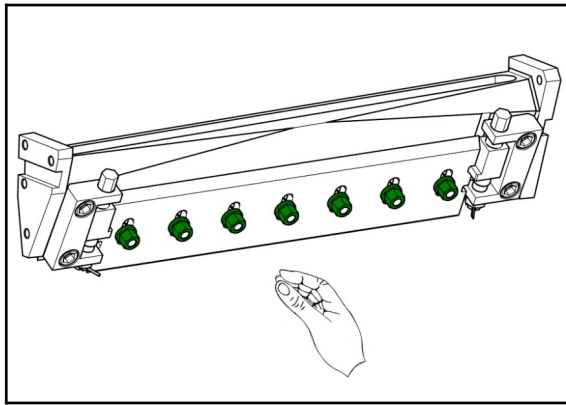

22 Tourner les vis de réglage pour positionner le couteau à son point haut sur le porte-lame.

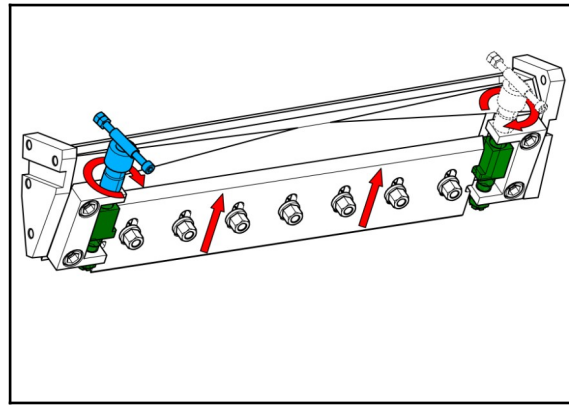

23 Serrer légèrement l'écrou central et les 2 écrous extérieurs.

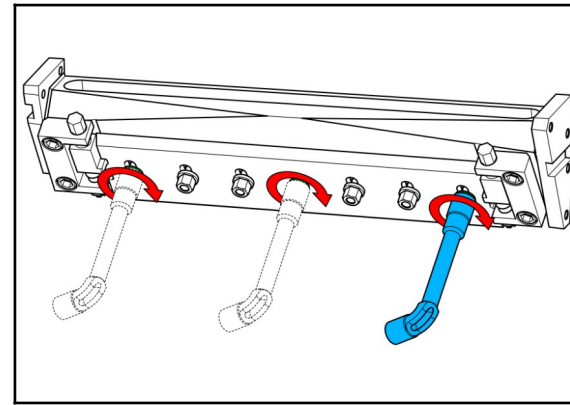

24 Tourner les volants de réglage au maximum dans le sens - puis 5 tours dans le sens +.

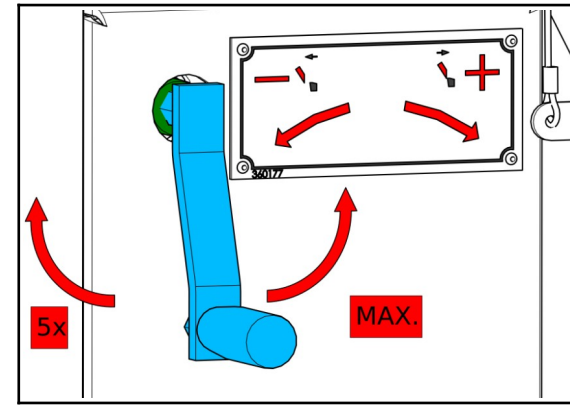

25 Enlever la barre de blocage du vilebrequin.

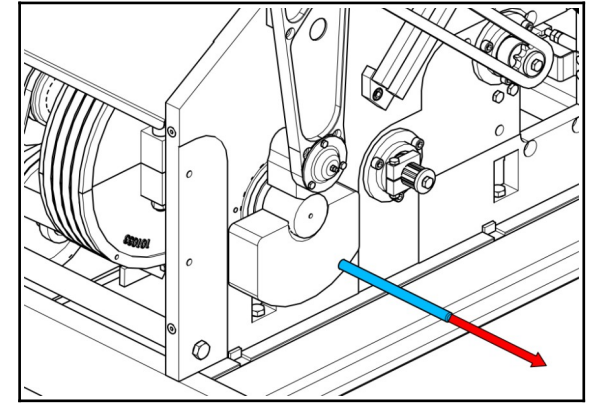

26 Manœuvrer le volant central pour amener le porte-lame en position basse.

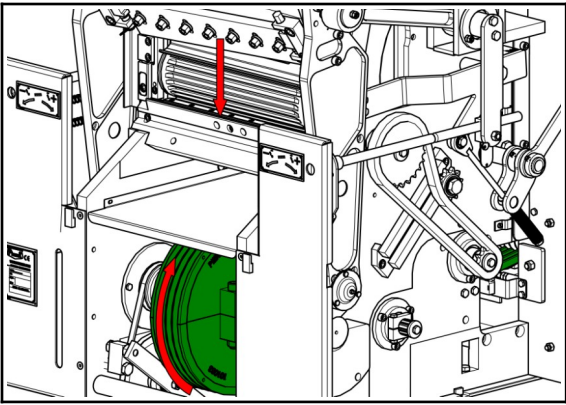

27 Plier un papier en 8 épaisseurs et le placer à l'intersection gauche des couteaux.

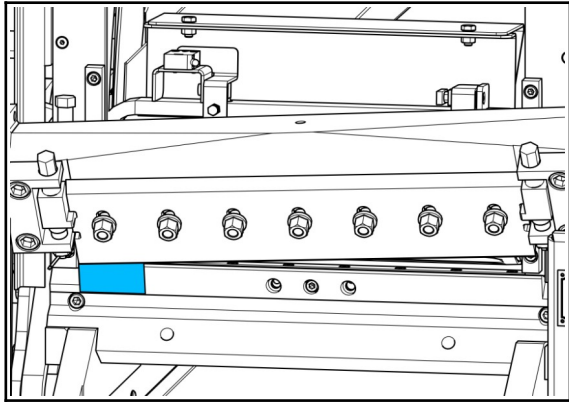

28 Introduire la barre dans le vilebrequin gauche.

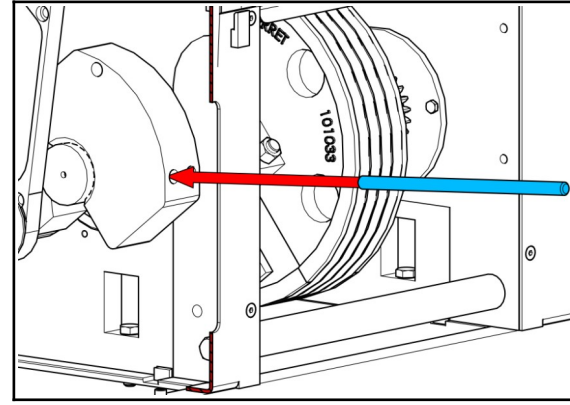

29 Manœuvrer la barre. Tourner la vis de réglage gauche jusqu'au pincement des papiers.

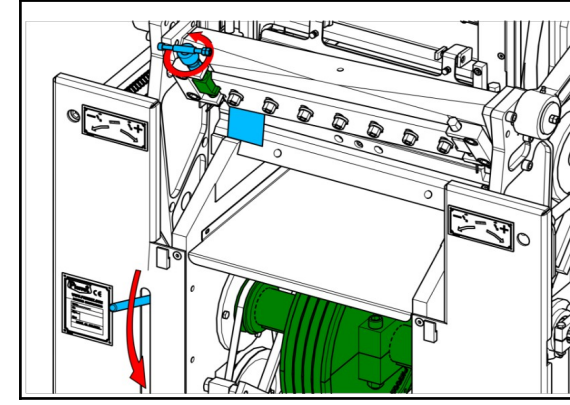

30 Répéter l'opération du côté droit.

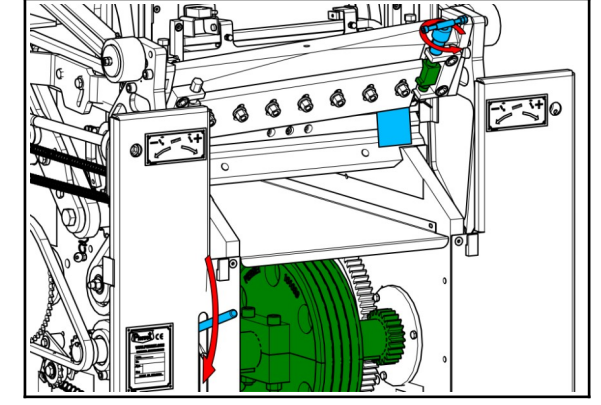

31 Recommencer le réglage côté gauche et côté droit avec 4 puis 2 épaisseurs de papier.

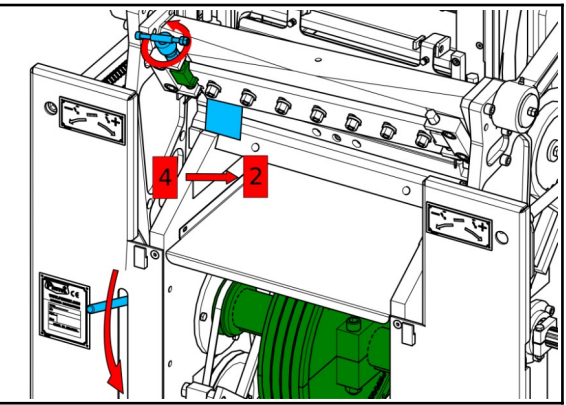

32 Bloquer fermement les écrous (135 Nm).

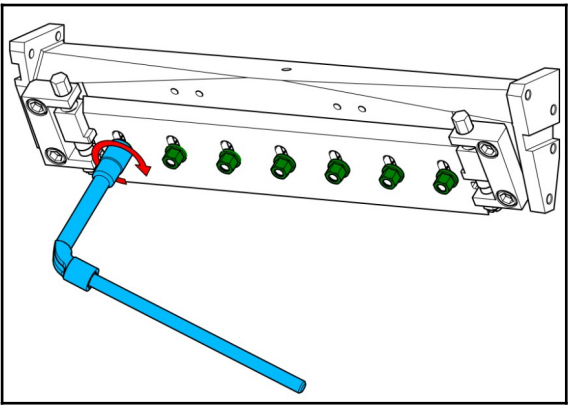

33 Faire manuellement un tour complet au système de coupe (sens de la flèche).

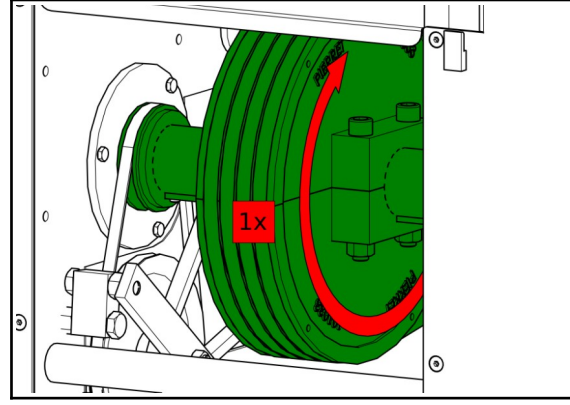

34 Remettre le garant avant et la bavette de sortie.

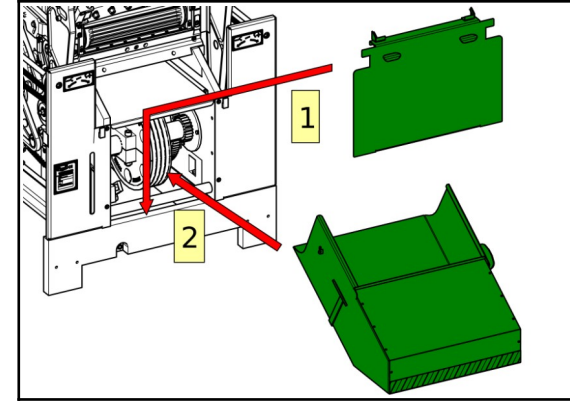

35 Ranger les outils dans le coffre à outils.

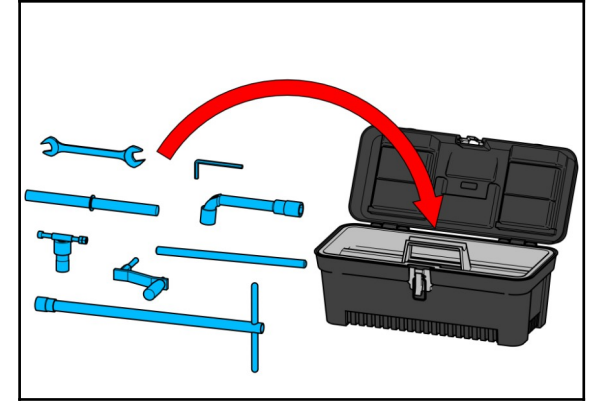

36 Fermer les portes latérales. Abaisser le garant avant.

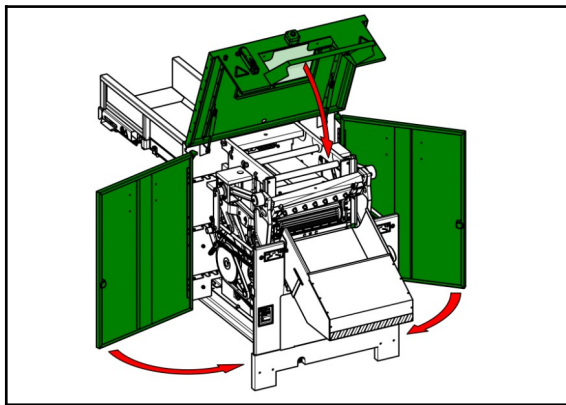

37 Remettre la machine en ordre de fonctionnement.

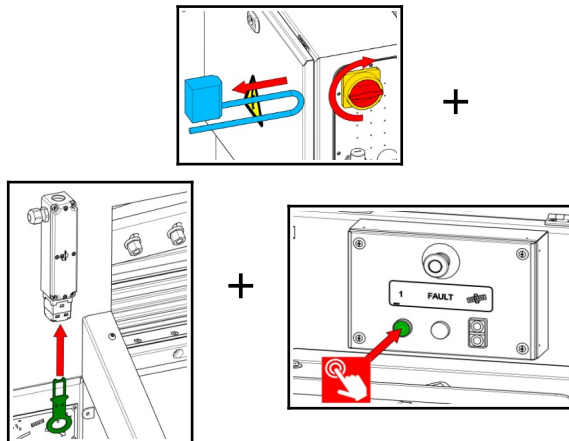

38 Mettre de la matière sur toute la largeur du tapis d'alimentation.

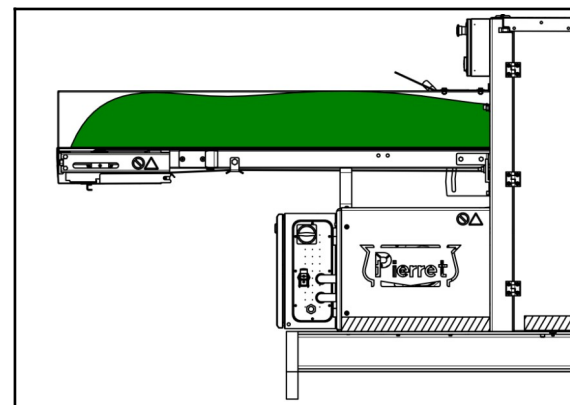

39 Démarrer le système de coupe puis le système d'alimentation.

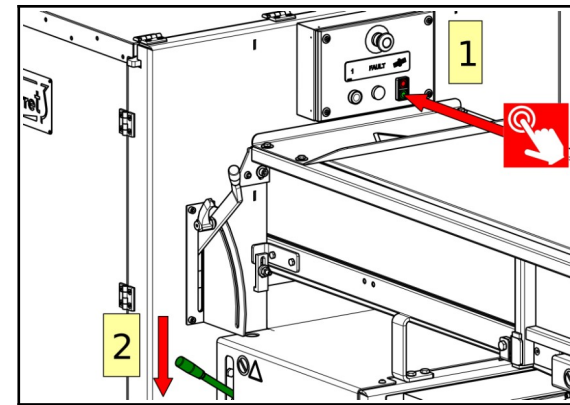

40 Tourner les volants de réglage dans le sens + pour obtenir une coupe nette.

